

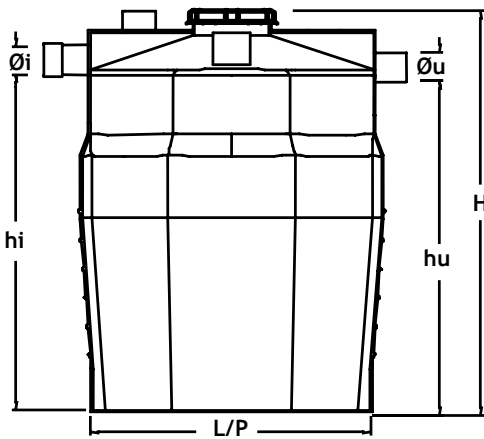

DEGRASSATORE MOD. STANDARD

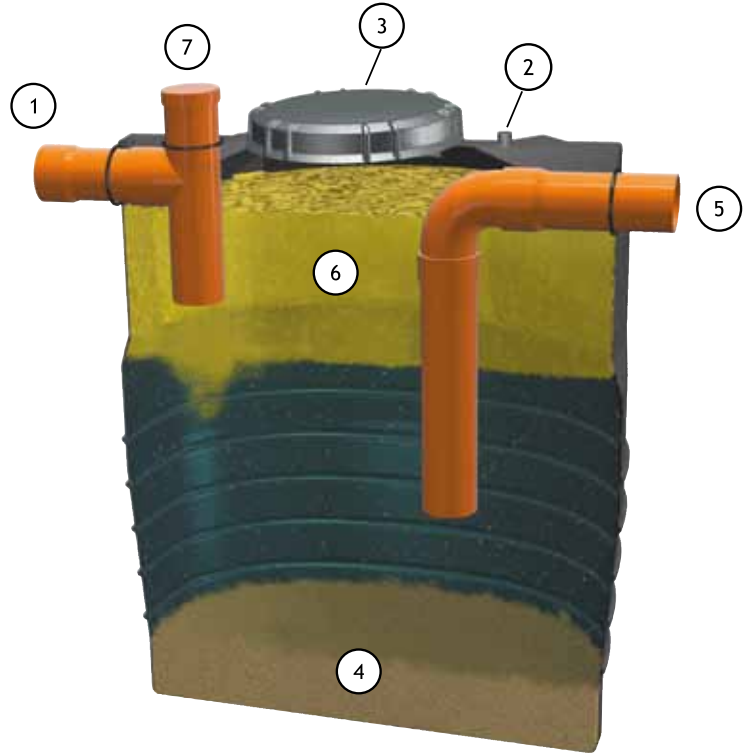

NOMENCLATURA:

- 1 - INGRESSO REFLUI
- 2 - SFIATO BIO-GAS
- 3 - CHIUSINO DI ISPEZIONE E PRELIEVO
- 4 - ZONA SEDIMENTAZIONE
- 5 - USCITA REFLUI
- 6 - RACCOLTA GRASSI
- 7 - CHIUSINO INGRESSO

DEGRASSATORI per nuclei residenziali, alberghi con ristorante, attività simili (litri 50 per A.E.)

Modelli			Dimensioni (cm)						Volumetrie (litri)		Dimensioni (mm)			Ø biogas
A.E.	Coperti	Articolo	H	L	P	hi	hu	Sfioro	Totale	Øi Øu	Ø chiusino INGRESSO	Ø chiusino		
18	54	ECO DIS 18	108	120	120	79	76	900	1000	100	/	420	1"	
25	75	ECO DIS 30	150	117	117	125	121	1243	1360	100	100	420	1"	
42	126	ECO DIS 40	182	136	136	158	154	2104	2265	125	125	420	1"	
58	174	ECO DIS 60	219	146	146	192	188	2923	3107	125	125	420	1"	
76	228	ECO DIS 80	224	165	165	192	188	3800	4200	125	125	420	1"	
94	282	ECO DIS 100	229	184	184	197	193	4705	5110	125	125	420	1"	
111	333	ECO DIS 110	257	185	185	224	220	5575	5993	125	125	420	1"	

Per un n° di Coperti/A.E. maggiori rivolgersi al nostro Ufficio Tecnico/Commerciale.